

- Csatornaventilátor
- Négyzög keresztmetszethez
- Horganyzott acél



## Légcsatorna ventilátor típus RFAI-EL

Négyzög keresztmetszetű hangcsillapított kivitelű légcsatorna ventilátor. 9 különböző méretben max. 9800 m<sup>3</sup>/h légszállítással.

### Alkalmazási terület

- Irodák, éttermek, garázsok, műhelyek szellőztetésére

### Kivitel

- Horganyzott acél ház
- Hővédelemmel ellátott motor
- Nagyméretű szerelő ajtó a könnyebb hozzáférhetőség érdekében
- Kiemelhető ventilátor
- Fordulatszám szabályzásra alkalmas motor
- Motor védelem: IPX4
- Szigetelési osztály: F

### Tartozékok, kiegészítők

- Fokozatmentes fordulatszám-szabályzó **BTRS** fokozatkapcsoló

### Műszaki adattáblázat

Típus	V (Volt)	I max. (Amper)	Fordulatszám (RPM=1/sec.)	P (Watt)	Hangcsillapítás Lwa [dB(A)]
RFAI-EL 50/25 E2-1,0	230 ~	1,00	2.820	180	79
RFAI-EL 50/30 E2-1,7	230 ~	1,70	2.890	280	82
RFAI-EL 60/30 E2-1,7	230 ~	1,70	2.880	282	82
RFAI-EL 60/30 E2-3,3	230 ~	3,30	2.880	570	85
RFAI-EL 60/35 E2-3,2	230 ~	3,20	2.850	547	85
RFAI-EL 60/35 E2-3,3	230 ~	3,30	2.880	560	85
RFAI-EL 60/35 E2-5,2	230 ~	5,20	2.850	940	89
RFAI-EL 70/40 E2-6,6	230 ~	6,60	2.860	1.040	88
RFAI-EL 80/50 E2-10,6	230 ~	10,60	2.840	1.890	92
RFAI-EL 100/50 E2-10,2	230 ~	10,20	2.840	1.850	91

**Légszállítási jellemzők**

Típus	Q (m³/h)											
	50 Pa	100 Pa	150 Pa	200 Pa	250 Pa	300 Pa	400 Pa	500 Pa	600 Pa	700 Pa	800 Pa	900 Pa
RFAI-EL 50/25 E2-1,0	1681	1586	1475	1355	1187	455	222	-	-	-	-	-
RFAI-EL 50/30 E2-1,7	2349	2264	2157	2034	1894	1718	746	377	-	-	-	-
RFAI-EL 60/30 E2-1,7	2332	2236	2134	2016	1886	1700	580	296	-	-	-	-
RFAI-EL 60/30 E2-3,3	4756	4586	4393	4172	3887	3516	1204	660	160	-	-	-
RFAI-EL 60/35 E2-3,2	4881	4789	4673	4523	4400	4245	3910	3489	1397	855	508	139
RFAI-EL 60/35 E2-3,3	4783	4608	4392	4154	3852	3526	1115	586	-	-	-	-
RFAI-EL 60/35 E2-5,2	3417	3311	3197	3086	2964	2814	2479	799	489	150	-	-
RFAI-EL 70/40 E2-6,6	6970	6733	6495	6185	5952	5630	4755	1644	914	264	-	-
RFAI-EL 80/50 E2-10,6	9858	9606	9372	9115	8829	8529	7806	7031	3179	1773	1075	397
RFAI-EL 100/50 E2-10,2	9645	9357	9065	8813	8569	8310	7557	6495	2564	1452	620	-

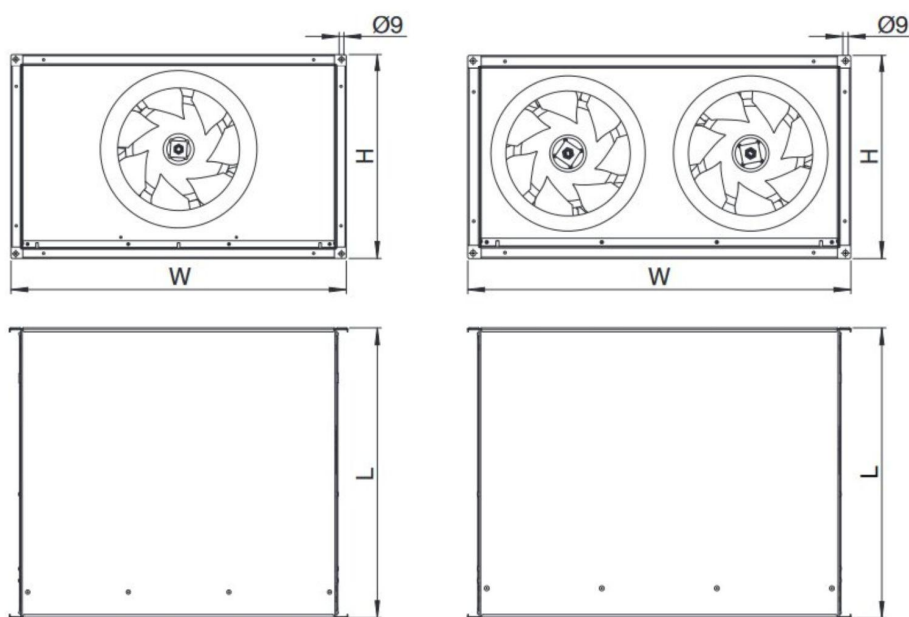
**Geometriai méretek**

Típus	Ventilátorok száma (db)	L (mm)	W (mm)	H (mm)	Súly (kg)
RFAI-EL 50/25 E2-1,0	1	483	537	288	13,4
RFAI-EL 50/30 E2-1,7	1	483	538	337	16,5
RFAI-EL 60/30 E2-1,7	1	483	639	338	17,5
RFAI-EL 60/30 E2-3,3	2	483	639	338	25,6
RFAI-EL 60/35 E2-3,2	1	483	638	338	25,2
RFAI-EL 60/35 E2-3,3	2	483	640	388	26,4
RFAI-EL 60/35 E2-5,2	1	483	638	390	27,5
RFAI-EL 70/40 E2-6,6	2	483	738	438	41,6
RFAI-EL 80/50 E2-10,6	2	483	839	538	48,7
RFAI-EL 100/50 E2-10,2	2	446	1039	538	53,2